

1

Desligar o quadro elétrico antes de proceder à instalação.

Turn off the electrical panel before proceeding with the installation.
Apagar el panel eléctrico antes de continuar con la instalación.
Éteigner le panneau électrique avant de procéder à l'installation.

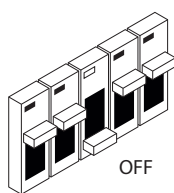

2

Marcar medidas da caixa na parede/muro.

Mark box measurements on the wall.
Marque las medidas de la caja en la pared.
Marquez les mesures de la boîte sur le mur.

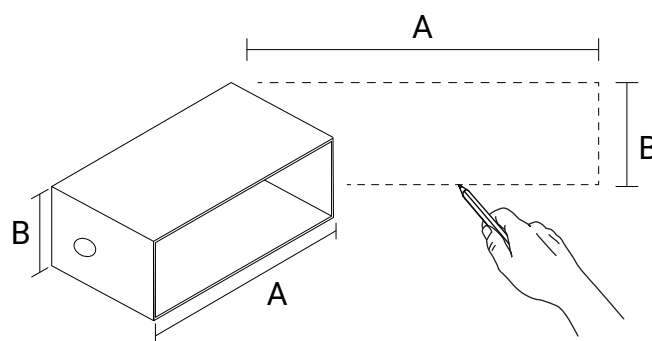

3

Abrir buraco na parede/muro.

Make a hole in the wall.
Haz un agujero en la pared.
Faites un trou dans le mur.

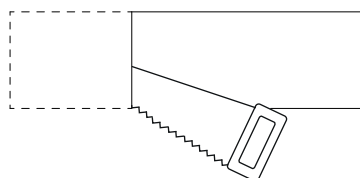

4

Passar cabos de alimentação.

Pass the power cables through the hole.
Pase los cables de alimentación por el orificio.
Faites passer les câbles d'alimentation dans le trou.

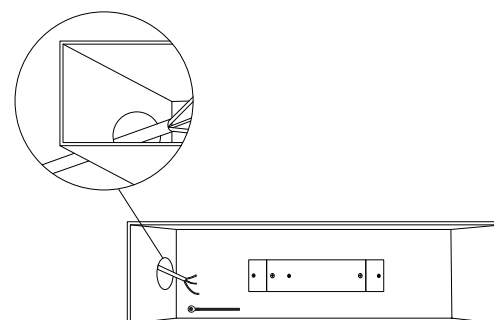

- 5 **Rematar a parede.**
Finish off the wall.
Terminar la pared.
Terminer le mur.

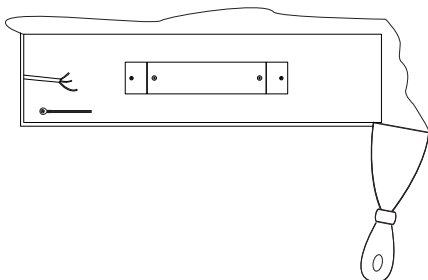

- 6 **Após introduzir o projetor na caixa de encastramento, faça a sua fixação apertando os parafusos.**
After inserting the projector in the recessed box, fix it by tightening the screws.
Después de insertar el proyector en la caja empotrada, fíjelo apretando los tornillos.
Après avoir inséré le projecteur dans le boîtier encastré, fixez-le en serrant les vis.

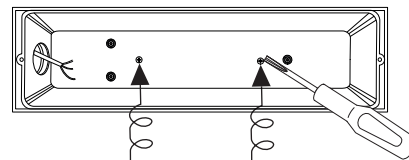

- 7 **Conectar os cabos de alimentação. Fixar a platine através de parafusos.**
Connect the power cables. Fix the platine using some screws.
Conectar los cables de alimentación. Fijar la platina con tornillos.
Connecter les câbles d'alimentation. Fixer le platine à l'aide de vis.

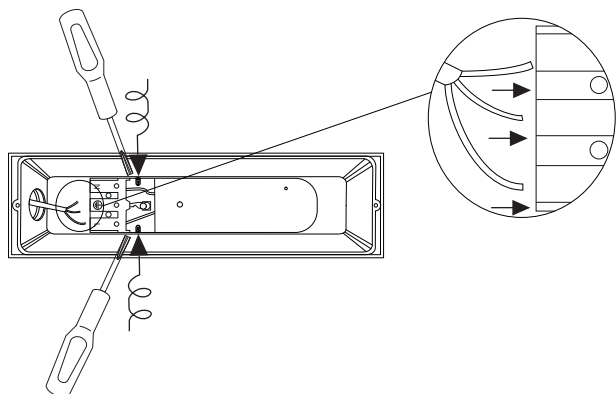

- 8 **Introduzir a placa de LED.**
Insert LED board.
Inserte la placa LED.
Insérer la carte LED.

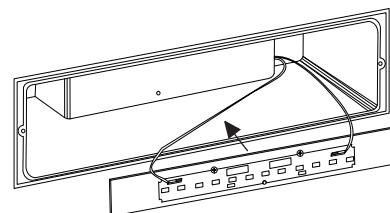

- 9 **Fixar placa de LED através de parafusos.**
Fix the LED plate using screws.
Fije la placa LED con tornillos.
Fixer la plaque LED à l'aide de vis.

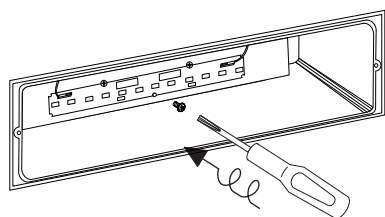

- 10 **Encaixar o aro no difusor.**
Fit the rim to the diffuser.
Colocar el borde en el difusor.
Monter la jante sur le diffuseur.

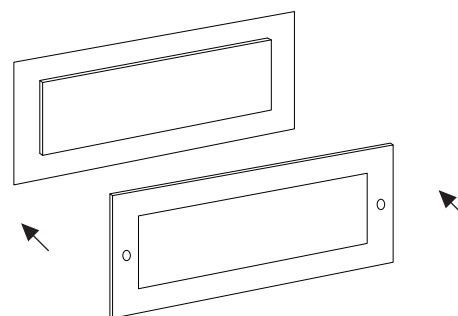

- 11 **Encaixar o aro e o difusor no projetor.**
Fit the rim and the diffuser to the projector.
Colocar el borde y el difusor en el proyector.
Monter la jante et le diffuseur sur le projecteur.

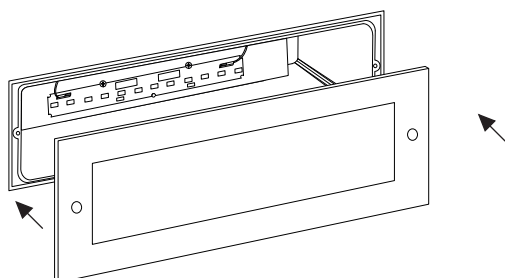

- 12 **Fixar a fixação do aro apertando os parafusos ao projetor.**
Fix the rim by tightening the screws to the projector.
Fijar el borde apretando los tornillos al proyector.
Fixer le rebord en serrant les vis sur le projecteur.

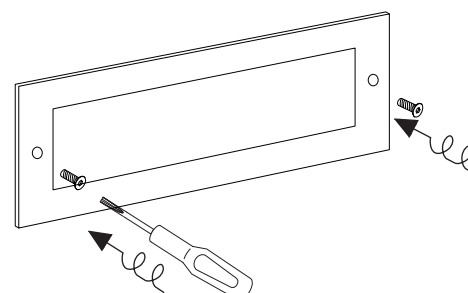

E27

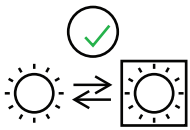

Substituição da fonte de luz por um utilizador final.

Replacement of the light source by an end user.

Reemplazo de la fuente de luz por un usuario final.

Remplacement de la source lumineuse par un utilisateur final.

LED Module

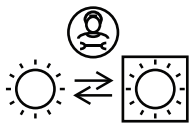

Substituição da fonte de luz por um profissional.

Replacement of the light source by a professional.

Reemplazo de la fuente de luz por uno profesional.

Remplacement de la source lumineuse par un professionnel.

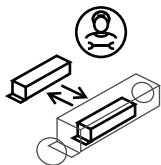

Substituição do driver por um profissional.

Replacement of the driver by a professional.

Reemplazo del driver por un profesional.

Remplacement du driver par un professionnel.

Esquema exemplificativo | Illustrative diagram | Esquema ilustrativo | Schéme d'exemple

Limpeza da luminária.
Light fixture cleaning.
Limpieza de la luminaria.
Nettoyage du luminaire.

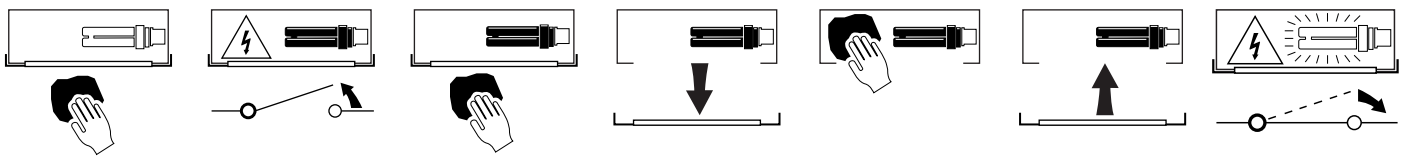

Fim da vida útil e descarte de componentes.
End of useful life and components disposal.
Fin de la vida útil y eliminación de componentes.
Fin de la durée de vie et élimination des composants.

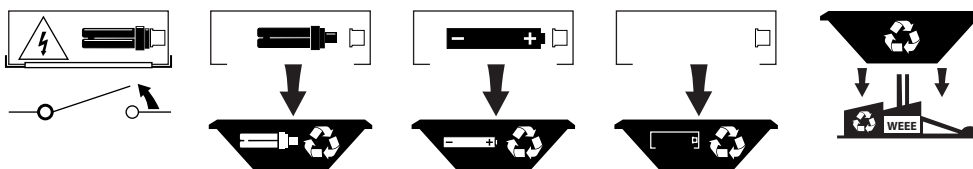

A Tromilux não se responsabiliza por quaisquer danos ou defeitos causados através da montagem e/ou utilização incorreta dos produtos, do uso de lâmpadas, fontes de alimentação ou outros componentes não indicados/recomendados, ou outros agentes externos. | Tromilux will not be held responsible for any damages or defects caused by improper assembly and/or use of the products, the use of not indicated/recommended lamps, power sources or other components, or other external agents. | Tromilux no se hace responsable de los daños o defectos ocasionados por un mal montaje y/o uso indevido de los productos, el uso de lámparas, fuentes de alimentación o otros componentes no indicados/recomendados, o otros agentes externos. | Tromilux n'est pas responsable pour les dommages ou défauts causés par un assemblage et/ou une utilisation incorrects des produits, l'utilisation de lampes, de sources d'alimentation ou d'autres composants non indiqués/recommandés, ou d'autres agents externes.